

BEDNÍCÍ TVÁRNICE

Betonové bednicí tvárnice BT – jsou výrobkem tzv.ztraceného bednění. Slouží pro snadné a rychlé zbudování stěnových konstrukcí z betonu bez klasického bednění v základních tloušťkách stěny 150, 200, 250, 300, 400 mm.

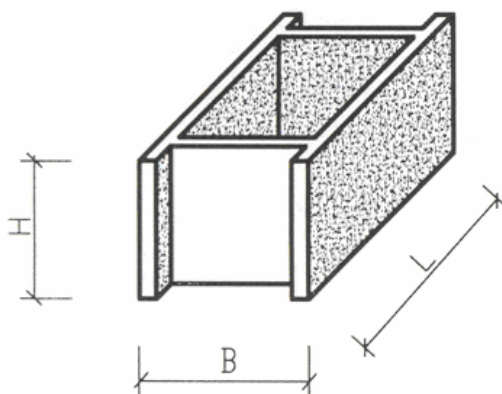

BEDNÍCÍ TVÁRNICE

Značka tvárnice	Skladebné rozměry v mm			Hmotnost kg/ks	Celkem na paletě ks	Formát	Spotřeba betonu na 1m2 zdiva m3	Hmotnost palety Kg
	L mm	B mm	H mm			celé		
						1/2 Rohové		
BT 15 – celá	500	150	250	18	48	40	0,079	864
BT 15 – 1/2	250	150	250			*4		
BT 15 – rohová	250	150	250			*8		
BT 30 – celá	500	300	250	22	24	20	0,211	528
BT 30 – 1/2	250	300	250			*4		
BT 30 – rohová	250	300	250			*4		
BT 40 – celá	500	400	250	29	16	12	0,299	432
BT 40 – 1/2	250	400	250			*4		
BT 40 – rohová	250	400	250			*4		

Poznámka: * dělené tvárnice (1/2 a rohové) jsou započteny v celkovém počtu ks na paletě jako celé.

Technologický postup:

Zdění se provádí skládáním tvárnic na převazbu a to na sucho, nebo při použití malty s jemným kamenivem. Rohy se vyskládají pomocí tvárnic půlených a rohových.

Po vyskládání stěny se provede zmonolitnění zálivkou betonem (min. B20), opatrně a plynule po vrstvách. V jednom cyklu se provede betonáž do max. 5 až 6 vrstev tvárnic (1,25 – 1,5m) z důvodu nadměrného tlaku čerstvé betonové směsi na stěny tvárnic, či „vyplavávání“ – vyzdvižení tvárnic a také z důvodu potřeby dobře zhutnit ukládaný beton. Další následující cyklus je přípustné opakovat až po dostatečném vytvrdnutí betonu z cyklu předcházejícího. (Je li nutno vybetonovat konstrukci větší výšky v jednom cyklu, je nezbytné vyskládané tvárnice kotvit k základům a současně zabezpečit proti popraskání tlakem betonové směsi).

Doporučení:

Především u železobetonových konstrukcí je doporučeno betonovou směs po zalití hutnit.

Použití:

- nezateplené nosné zdivo, především podzemních a suterénních stěn, např. pro sklepy, kolektory, jímky, atd.
- po zateplení jako běžné zdivo budov
- možnost vložení výztuže – železobetonová konstrukce
- základové konstrukce
- oplocení, plotové podezdívky
- opěrné stěny
- svahová zatravnovací tvárnice – zídky, svahy (pohledová zrnitá struktura)

Výroba: na vibrolisovém stroji ZENITH

Skladování: na volných plochách, na dřevěných paletách o rozměrech 120x80 cm

Expedice: paletované, nebo volně ložené tvárnice je možno expedovat po dosažení 70% předepsané pevnosti v tlaku, pokud není s odběratelem dohodnuto jinak.

Objednávky: **POZEMNÍ STAVBY TŘEBÍČ s.r.o.**

Hrotovická 169, 674 01 Třebíč, tel: 568 846 747, fax: 568 421 330, středisko panelárna
www.psttrebic.cz – info@psttrebic.cz